

**NowyStyl**

Tepee



# T e p e e



line

## Interactive elements

Interaktive Elemente

There are pages with interactive elements in this catalogue indicated by the icon below.

Dieser Katalog enthält Seiten mit interaktiven Elementen, die durch das untenstehende Symbol gekennzeichnet sind.

# Everything you need

Meet Tepee - a modular system consisting of sofas, office walls and tables.  
A line that will work in any space, providing a cosiness and functional character.

A corner for your morning coffee, waiting room, relax or concentration area,  
or perhaps a space for individual work? Decide for yourself on which level will  
you go and what way do you want to arrange your work environment.

Lernen Sie Tepee kennen, ein modulares System, das aus Sofas, Wandelementen  
und Tischen besteht. Eine Produktlinie, die sich perfekt in jeden Raum einfügt und ihm einen  
gemütlichen und funktionalen Charakter verleiht.

Eine Ecke für den Kaffee am Morgen, ein Wartebereich, ein Ort zur Entspannung und Konzentration oder  
vielleicht ein Bereich für Einzelarbeit? Entscheiden Sie selbst, wie Sie Ihr Arbeitsumfeld gestalten wollen.

# Design

„The office is now in a nomadic state and corporations are also nomadic. They rent buildings – they don't purchase them any more, and they don't want to invest in the infrastructure of the buildings. They want to be able to place their product or work environment into an office, so the company can then utilise that office space and, if that company wants to move, it can do so easily. So the furniture or furniture products must be loose and easy to move from one office to another, or even be reconfigurable within that space. The product is very much an environmental thing. We are defining rooms or spaces and work environments with all the furniture we make.“

„Unternehmen jeglicher Größe sind heute wie ein „Nomadenstaat“. Büroimmobilien werden nicht mehr gekauft, sie werden gemietet. Man investiert nicht mehr in die Infrastruktur, sondern nutzt vorhandene Gegebenheiten. Je nach Bedarf des Unternehmens zieht man gegebenenfalls einfach weiter. Unternehmen wollen flexibel bleiben, folglich müssen die Büros dieser Anforderung angepasst werden. Büromöbel dürfen nicht nur zweckmäßig sein, sie müssen flexibel sein und einfach von einem Büro in ein anderes zu bewegen sowie an den Raum und die aktuellen Bedürfnisse angepasst werden können. Ein Produkt ist in hohem Maß auf seine Umwelt bezogen. Mit allen Möbeln, die wir herstellen, definieren wir Räume und Arbeitsumgebungen.“



**Hilary Birkbeck, Tepee Designer**



Tepee - ein System für vielfältigste Bedürfnisse

# Go to the next level of your needs with Tepee





# Basic solutions

Take care of yourself in the simplest way

Tepee design speaks for itself. The simplicity of the individual elements combined with the comfortable seat offer a functional complement to waiting rooms and canteens.

Das Design von Tepee spricht für sich. Die Schlichtheit der einzelnen Elemente kombiniert mit der bequemen Sitzfläche machen es zu einer nützlichen Ergänzung für Wartebereiche und Kantinen.





# Cosy area

Your moment to regenerate

Wooden structural elements, panels made of felt and the unique design of the sofas create a friendly, homely atmosphere. A safe, private place to rest and regenerate.

Strukturelemente aus Holz, Filzpaneele und das einzigartige Design der Sofas schaffen eine freundliche, gemütliche Atmosphäre. Ein ruhiger, privater Ort zum Zurückziehen und Erholen.





# Less waste

Tepee felt panels are made from 100% recycled materials. The light-grey felt is made from transparent PET bottles whose circulation has been reduced, while the dark felt panels come from a mix-coloured PET bottles.

Die Tepee-Filzpaneele werden zu 100% aus recyceltem Material hergestellt. Bei der Herstellung von hellgrauem Filz wird die Menge transparenter PET-Flaschen, die in Umlauf sind, reduziert, während die dunklen Filzpaneele aus einer Mischung von farbigen PET-Flaschen bestehen.



# Build, connect, improve...

Where interactions are born, special support is needed. The Tepee line enables many configurations and rearrangements so you can create the perfect meeting place that is easy to modify when the need arises in the future.

Interaktionen erfordern besondere Lösungen. Die Modularität des Tepee-Systems ermöglicht zahlreiche Konfigurationen und Gestaltungsmöglichkeiten, sodass Sie den perfekten Treffpunkt schaffen und ihn bei Bedarf leicht anpassen können.



Finishes: Blazer CUZIE, RAL 9016 Traffic white, 1.007 Beech, CA White



# Divide or combine

Work the way you like

The need of privacy, the specifics of a particular workstation or the necessity to arrange a space that is not always tailor-made. Tepee is the perfect solution in every case. The walls can be used to create quiet zones for individual work or to section off and arrange mini-spaces. A well-designed office offers real support for employee development.

Das Bedürfnis nach Privatsphäre, die Besonderheiten eines bestimmten Arbeitsplatzes oder die Notwendigkeit, einen Raum zu gestalten, der nicht immer maßgeschneidert ist. Tepee ist in jedem Fall die perfekte Lösung. Die Wände bieten die Möglichkeit, ruhige Bereiche für Einzelarbeit zu schaffen sowie Mini-Räume zu gestalten. Ein durchdachtes Büro ist eine wertvolle Unterstützung der Mitarbeiter, um ihr Potential bei der Arbeit frei zu entfalten.



# Tepee

# Close to nature

Tepee is largely a combination of natural materials. The lower part of the legs, the table frame and the panel connectors are made of wood, while the finishes of the sofas and lounge chairs are mainly woolen materials.

Tepee besteht größtenteils aus einer Kombination von natürlichen Materialien. Der untere Teil der Beine, der Tischrahmen und die Verbindungsstücke der Paneele sind aus Holz gefertigt, während die Oberflächen der Sofas und Sessel aus Wollstoffen bestehen.

# Dimensions

## selected modules

Maße: ausgewählte Module

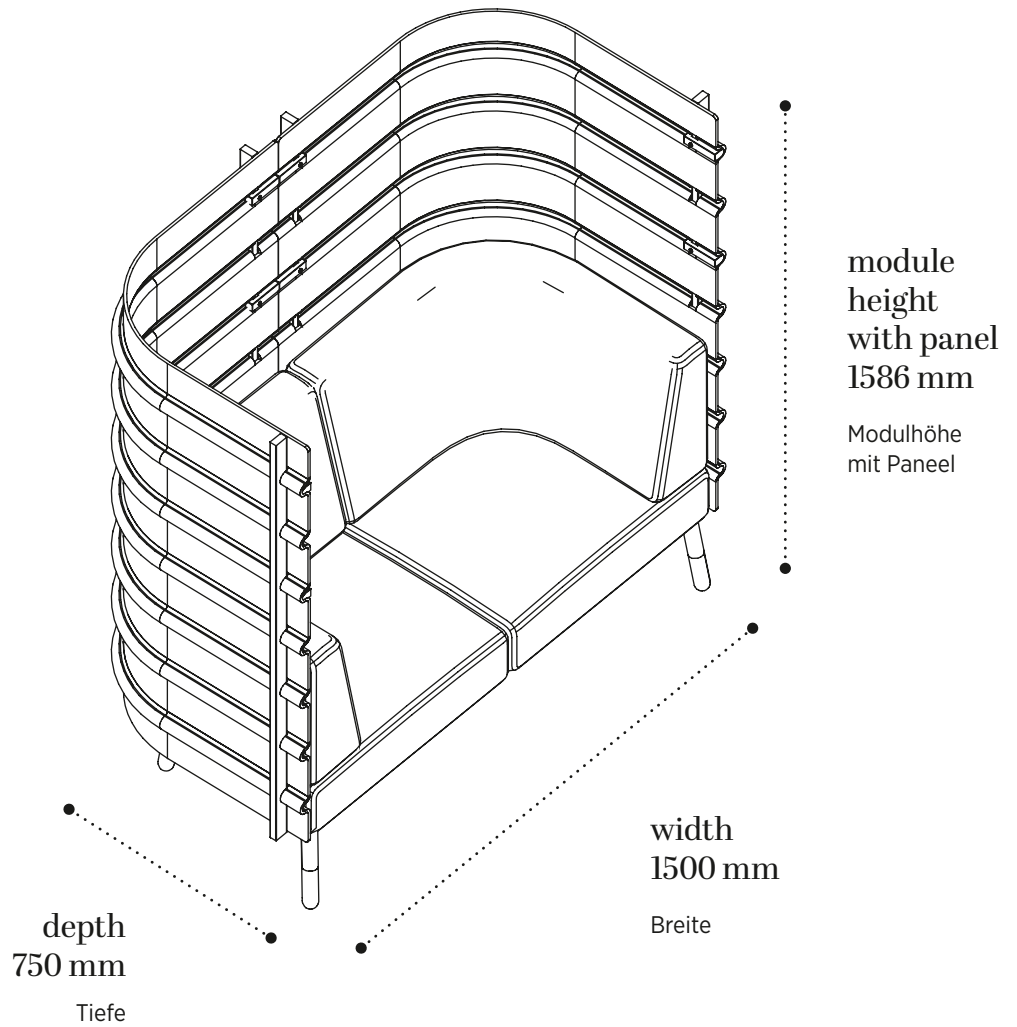
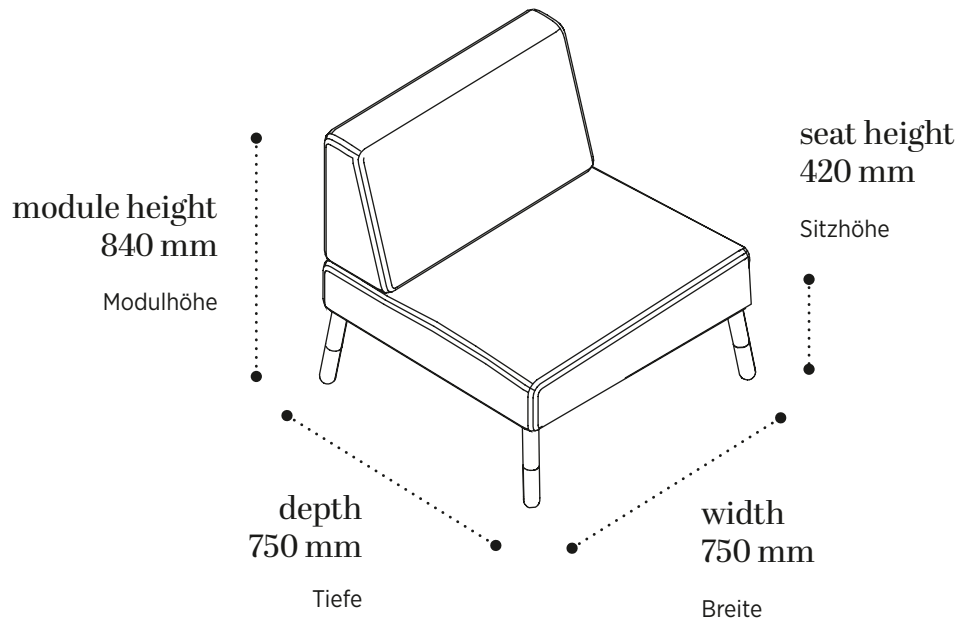





# Overview

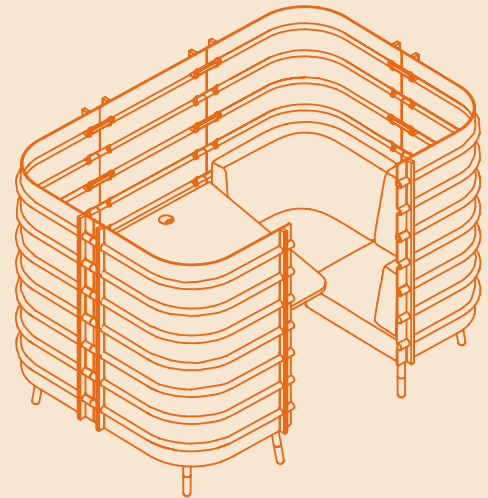
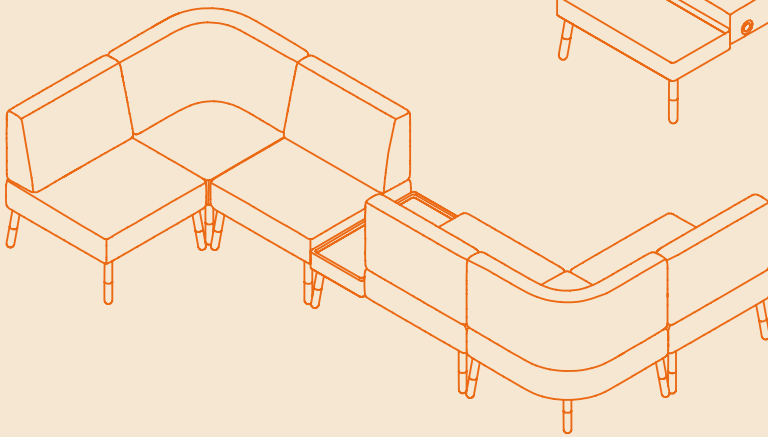
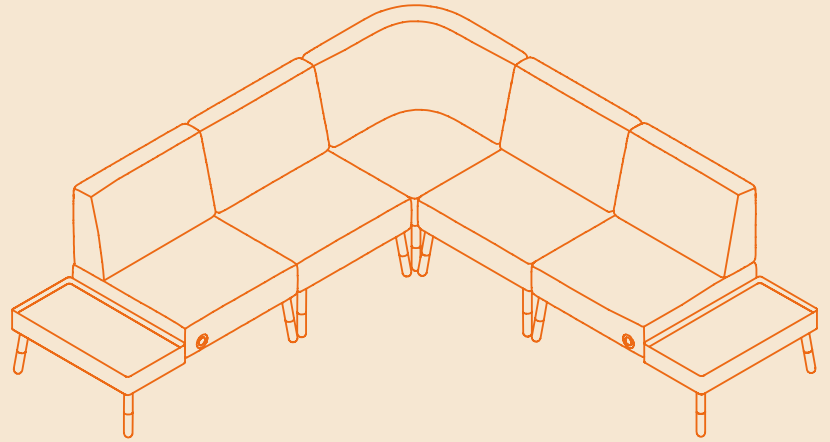
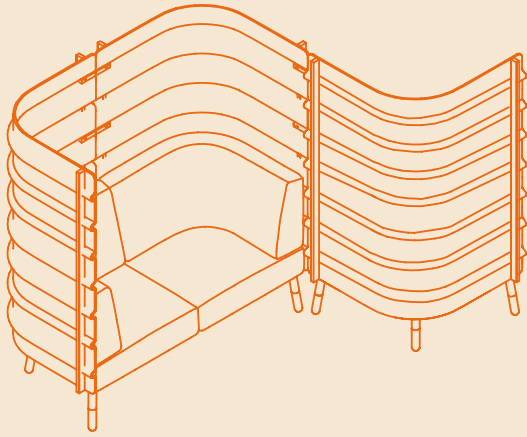

# Sample configurations

Beispielkonfigurationen

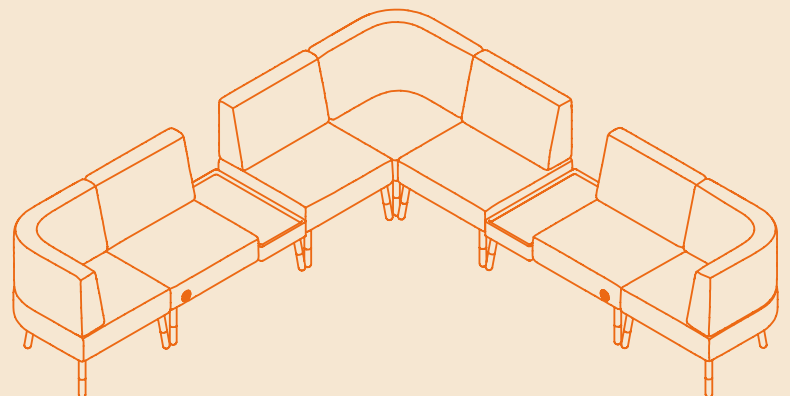
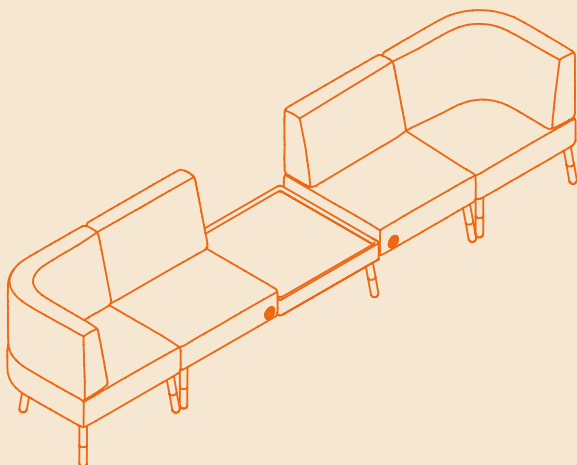



Scan for more  
information  
about line:



Product manufacturers are:  
| Die Hersteller der Produkte sind:

Nowy Styl sp. z o.o.  
Kusch+Co GmbH  
Nowy Styl Deutschland GmbH  
SITAG by Nowy Styl AG

Complete information on the production and distribution  
model in the various markets can be found here:

| Vollständige Informationen über das Produktions  
und Vertriebsmodell auf den verschiedenen  
Märkten finden Sie hier:



© Copyright 2025 Nowy Styl sp. z o.o.

Nowy Styl sp. z o.o. reserves the right to change the  
constructional features and finishes of products.

| Die Nowy Styl sp. z o.o. behält sich das Recht vor,  
technische Änderungen und Anpassungen der Stoff  
- und Oberflächenauswahl vorzunehmen.

Note: Colours and patterns illustrated  
here may vary from the originals.

| Wichtiger Hinweis! Die im Druck dargestellten Farben  
können von den Originalfarben abweichen.

Availability of the products shown  
is subject to specific market offer.  
| Die abgebildeten Produkte zeigen  
das Angebot des jeweiligen Marktes.

Publications of Nowy Styl sp. z o.o.  
Brands and trademarks used herein are  
the property of NSG TM sp. z o.o.

